

新西兰教育宣传 ——中小学篇



Contents

新西兰教育的总体优势：	3
新西兰国家背景——优异的人文环境	3
新西兰国家背景——优越的国家政策	3
新西兰中小学教育的总体优势：	4
新西兰教育体系流程图——学生个性化学术发展路径	6
新西兰教育项目总览	7
新西兰中小学教育系统简介	8
新西兰中学课程体制介绍	9
新西兰知名中学介绍	10
ACG 帕奈尔学校	10
学校简介：	10
帕奈尔学校的主要设施：	10
帕奈尔学校课程：	11
帕奈尔学校奥克兰大学/奥克兰理工大学直通车：	11
雅芳黛尔学校 (Avondale College)	12
学校简介：	12
特色优势：	12
地理位置：	12
学校设施：	12
课程设置：	13
蒙特艾伯特中学 (Mt Albert Grammar School)	14
学校概况：	14
学校优势及特色：	14
课程设置：	14
奥克兰文法学校 (Auckland Grammar School)	15
学校简介：	15
学校荣誉：	15

新西兰教育的总体优势：

新西兰国家背景——优异的人文环境

- **热情友好**：新西兰人，也被称为 Kiwis，以友善和心胸豁达而著称。这里是一个很容易融入并结交新朋友的地方。多元化的社会，可以让学生结交多国朋友，体验各国文化，扩大宏观视野。新西兰的毛利名称为奥特亚罗瓦 (Aotearoa)，意为“长白云之乡”。感受新西兰独特的毛利文化是留学生活中的重要部分，你会有很多机会体验其中。新西兰种族包容性排名多次位列世界第一，基本无种族歧视现象。
- **安全的留学之地**：新西兰是世界上最安全的国家之一。根据全球和平指数 (Global Peace Index)，新西兰在全球最和平国家排行中位列第二。从生物环境来说，新西兰没有任何大型伤人的动物也没有蛇，自然环境温和。
- **高水准的生活**：新西兰生活水平很高，在教育、医疗保健、政府服务、收入和财富，以及基础设施方面的水准均高于世界平均水平。
- **稳定且民主**：新西兰经济繁荣，政治稳定，有着健全透明的法规体系，可以保障所有人的权利。
- **无与伦比的生活方式**：调查显示，新西兰的生活质量一直处于世界领先地位，在这里可以拥抱无与伦比的生活方式、令人赞叹的风景和数不胜数的户外探险活动，无论是想去尝试蹦极、喷射快艇，还是探索当地的绝美自然风光，都不会失望。生活幸福指数高于其它一些主流留学国家。奥克兰温度适宜全年最高温度通常不超过 30 度 最低温度也在接近 10 度。

新西兰国家背景——优越的国家政策

- **签证政策优势**：在新西兰就读课程可为自身跟亲属提供多样类型的签证。亲人也可入境新西兰陪同生活、团聚娱乐、工作创收。大龄留学就读 Master 期间可担保配偶申请工签，孩子免费就读中小学。毕业后直接获得 1-3 年开放性工作签证，自由寻找工作。小初高学校可申请 pathway visa，一次性获批 1-3 年签证。陪读家长可额外申请兼职工作权利。
- **大量移民机会**：作为主流移民国家，新西兰拥有世界唯一永久回头签证，

免坐移民监。是目前全世界唯一一个保留永久绿卡的国家，且有着透明稳定的移民政策。在新西兰可以通过各种教育课程打通移民道路。在提升自己学历的同时，可以选择移民新西兰，享受新西兰各项社会福利（如免费医疗，免费养老等）。

- **学术选择灵活**：新西兰为不同学历背景的学生提供丰富的课程选择，教育路径灵活。各阶段毕业后均可选择去英美澳欧国际知名大学继续深造，也可本地就业移民，回国继续个人发展。

新西兰中小学教育的总体优势：

- **全球认可的教育质量**：世界经合组织（OECD）对其成员国的国际学生测试项目的调查结果显示：在 41 个国家中，新西兰 15 岁的学生在阅读能力、数学能力、科学和解决问题的能力四个方面表现卓越，远远超出世界平均水平，其中解决问题的能力名列前茅。整个评估结果证实，新西兰是表现最出色的英语国家。国际教学评估机构报告，新西兰的基础教育为全球第 3。由教育界权威网站 education.com 最近发布的《2019 年十大最佳海外学习国家排名》中，新西兰位列第一。
- **科学完善的教育体制**：新西兰的教育体制沿袭了英国的优秀教育传统，学历认可度极高，一直被联合国教科文组织评鉴为全球中小学教育典范，全国实行统一的教育体系，教育经费开支占政府开支第三位，可见新西兰对于教育的重视程度。新西兰有三类教学大纲并存，分别是 NCEA, CAIE 以及 IB 课程。新西兰几乎所有的中学都教授 NCEA, 但是有不少学校提供 CAIE 和 IB 课程，学生可以根据自己的情况和未来所要深造的国家选择就读体系。让学生有更多机会升读本国及世界名校，是最佳的常青藤名校跳板。新西兰中小学的高分率和名校送生率远高于世界平均水平。
- **让中国学生收益良多**：学生不仅能够提高英语能力、体验生活还可以从中学时期就直接选择留学新西兰，跳过高考独木桥，尽早以西方教育体系学习，以便日后申请大学时有更多语言适应、成绩评估等方面的优势。相对于我们平时所认知的“一考定终身”，新西兰的 NCEA 的考核制度能更好地减轻学生的压力，同时对考试重点内容的考核能更精准和全面。新西兰以人为本的教育理念，也将给予中国学生最大程度的人文关怀。相比国内的“填鸭式”、“格式化”的教育模式。新西兰的中小学教育能够造就学生的个性化发展，培养学生独立思考，锻炼社会能力，真正意义上做到从根本上解放父母。与此同时，新西兰的优秀中小

学还进行特长培养，将音乐、体育、艺术等爱好特长与学习能力的打造充分结合，让学生全方位发展，接触国际赛事，轻松实现“谷爱凌”式精英成长。

- **入学门槛低**：新西兰是留学性价比最高的国家之一。其学费合理，所需担保资金少。中国学生还享受新西兰中小学国际留学生配额，直接享受名校资源，避免竞争压力。

新西兰教育体系流程图——学生个性化学术发展路径

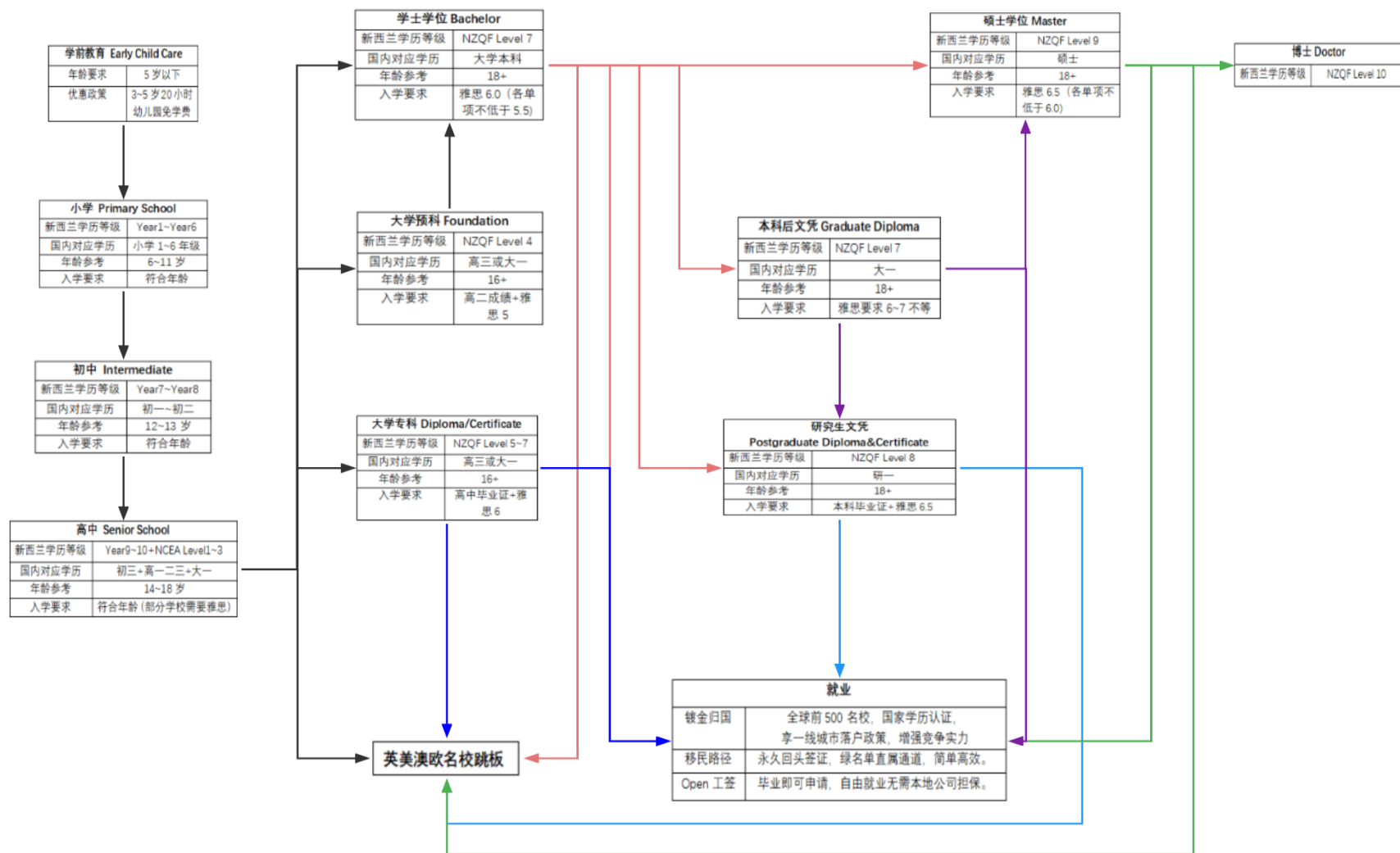

注：入学要求因院校与课程设置不同，可能存在细微差异，详情请咨询建达移民留学。

新西兰教育项目总览

新西兰教育项目概览表

入学年龄	新西兰学历名称	新西兰学历等级	国内学历对标	课程时长	入学要求	课程突出优势	签证类型	
3~5岁	学前教育 Early Child Care		幼儿园		符合年龄	3~5岁20小时幼儿园免学费		
6	小学 Primary School	Year 1	小学一年级	1年	符合年龄	奠定语言基础，西方先进教育理念，优质教育起点。	学生签证+1位家长陪读签证	
7		Year 2	小学二年级	1年	符合年龄		学生签证+1位家长陪读签证	
8		Year 3	小学三年级	1年	符合年龄		学生签证+1位家长陪读签证	
9		Year 4	小学四年级	1年	符合年龄		学生签证+1位家长陪读签证	
10		Year 5	小学五年级	1年	符合年龄		学生签证+1位家长陪读签证	
11		Year 6	小学六年级	1年	符合年龄		学生签证+1位家长陪读签证	
12	初中 Intermediate	Year7	初一	1年	符合年龄	建立独立学习习惯，告别填鸭式教育与厌学情绪	学生签证+1位家长陪读签证	
13		Year8	初二	1年	符合年龄		学生签证+1位家长陪读签证	
14	高中 Senior School	Year9	初三	1年	符合年龄（部分学校需要雅思）	参加竞赛班，接触国际赛事。专业老师培训，积攒特长亮点	学生签证+1位家长陪读签证	
15		Year10	高一	1年	符合年龄（部分学校需要雅思）		学生签证+1位家长陪读签证	
16		NCEA Level 1	高二	1年	符合年龄（部分学校需要雅思）		提前接触大学专业，灵活积攒成绩学分。无国内高考压力，全球名校，轻松申请。	学生签证+1位家长陪读签证
17		NCEA Level 2	高三	1年	符合年龄（部分学校需要雅思）			学生签证+1位家长陪读签证
18		NCEA Level 3	大一	1年	符合年龄（部分学校需要雅思）			学生签证+1位家长陪读签证
16+	大学预科 Foundation	NZQF Level 4	高三或大一	6~12个月	高二成绩+雅思5	保送大学本科，弥补成绩不足，适应全新学术环境	学生签证	
16+	大学专科 Diploma/Certificate	NZQF Level 5~7	高三或大一	2年	高中毕业证+雅思6	绿名单专业，移民直通车，弥补学历不足，快速就业移民	学生签证	
18+	学士学位 Bachelor	NZQF Level 7	大学本科	3年	雅思6.0（各单项不低于5.5）	前500强名校，学历镀金。同时满足回国移民就业各项需求	学生签证+配偶签证	
18+	本科后文凭 Graduate Diploma	NZQF Level 7	大一	1年	雅思要求6~7不等	绿名单专业，移民直通车，弥补学历不足，快速就业移民	学生签证+配偶签证	
18+	研究生文凭 Postgraduate Diploma&Certificate	NZQF Level 8	研一	1年	本科毕业证+雅思6.5	绿名单专业，移民直通车，弥补学历不足，快速就业移民	学生签证+配偶签证	
18+	硕士学位 Master	NZQF Level 9	硕士	1~1.5年	雅思6.5（各单项不低于6.0）	前500强名校，学历镀金。同时满足回国移民就业各项需求	学生签证+配偶签证	
18+	博士 Doctor	NZQF Level 10	博士	3年	满足高校学术成果要求		学生签证+配偶签证	

新西兰中小学教育系统简介

新西兰教育体系——中小学细分

学习阶段	学前教育	1—6学年	7—8学年	9—13学年	高等教育	
对标国内	学前教育	小学	初中	高中	大学	
适学年龄	2~4岁	5~10岁	11~12岁	13~18岁	18岁以上	
学校分类	公立	公立	公立		新西兰国立八大 新西兰职业学院 私立学校	
		私立	私立	男校		私立
	女校			女校		
	男女混校		男女混校			
教会学校		教会学校				
课程体制	NCEA—新西兰国家教育课程					
	CIE(Cambridge International Examinations)/ACG—剑桥课程对接英国，欧洲					
	IB(International Baccalaureate)—国际课程对接美国					
教学内容	寓教于乐 游戏小组	7个核心科目	提供升入中学的桥梁课程	为学生构建大学方向，考虑选课，积攒学分	专业课学习	
阶段意义	为学龄前儿童提供教育和照料	在识字和算术方面打下坚实的基础；自信心和独立性的培养，知识广度的铺垫挖掘孩子兴趣；知识概念的提前渗透	向高中过度，培养独立的学习习惯；帮助学生开发思维能力、建立自尊心，并拓展自我表达的技能	9--10	11—13	奠定就业基础 技术移民过渡
				开始接触竞赛，有竞赛班。有老师培训，积攒特长亮点	选择未来专业相关课程，培养独立学习意识和能力。成绩记录为申请大学做准备	
签证类型	新西兰一般学校可接受5岁以上从小学阶段起的国际留学生	学生签证+1位家长陪读签证	学生签证+1位家长陪读签证	学生签证+1位家长陪读签证		学生签证+配偶签证（18岁以上无家长陪读签证）

新西兰中学课程体制介绍

新西兰的基础教育是十三年（中国是 12 年），其中小学六年，初中两年，高中五年。

- **NCEA 结构**：NCEA（国家教育证书）是新西兰最主要的中学学历，全称是 National Certificate of Educational Achievement，NCEA 不仅受到新西兰和澳洲大学的认可，在国际上也备受其他国家名校的推崇。学生分别在高中最后三年，也就是 Year11, Year12 和 Year13 的时候学习 NCEA Level1, Level2 和 Level3 的知识并达到每个级别所要求的学分。课程设置灵活，每年开设的课程多达 40 多门，涵盖范围广泛，如会计，艺术史，生物学，商业研究，中文，古典研究，舞蹈，设计和视觉艺术，数字技术，戏剧，地球与空间科学，法语，物理，心理学等，可以让学生在各自优秀的领域得到更进一步的开拓。
- **CAIE 剑桥国际**：剑桥大学国际考评部原名 CIE（Cambridge International Examinations）于 2017 年 9 月正式改名为 CAIE（Cambridge Assessment International Education）。剑桥国际是剑桥大学的直属部门，提供国际公认的课程和考试系统，颁发国际资格证书剑桥国际 A Level 和剑桥国际 IGCSE。在新西兰，有 40 多所学校是新西兰剑桥学校协会成员和考试中心。英国所有大学和超过 500 所美国大学（包含常青藤成员）均认可剑桥国际 AS & A Level 资格证书。
- **国际文凭教育课程 (IB)**：IB 课程不以世界上任何一个国家的课程体系为基础，广泛吸收了当代许多发达国家主流课程体系的优点，涵盖了其主要的核心内容。IB 课程是富有挑战性并享有较高承认度的较难课程，目前，全球各地 147 个国家的 4000 多所学校中有超过一百万学生在学习国际文凭课程，是全球顶级高校最认可的考试成绩之一。新西兰部分学校提供 IB 课程，详情请咨询建达移民留学。

新西兰知名中学介绍

ACG 帕奈尔学校

学校简介：

帕奈尔学校正式建立于 1998 年，在当时是新西兰最早的一家私立初级中学。经过 10 年的发展，帕奈尔学校已发展成为包括帕奈尔小学、初中及高中的一所高水平、注重学生个体发展的学校。

帕奈尔学校位于奥克兰著名的帕奈尔地区，距离奥克兰市中心仅 10 分钟车程，从奥克兰市内的各个卫星城来往此地均有较为便捷的交通体系。学校毗邻奥克兰著名的风景区 Domain 公园，紧邻奥克兰首屈一指的战争与历史博物馆，周围遍布各类文化、艺术及体育设施。这些优秀的设施近在咫尺，为帕奈尔的学生提供了绝佳的接触历史、文化及艺术的机会。

学校开设范围非常广泛的各类课程，使学生发展并具备多角度多方位的视野，并有能力在更高水平的学术课程中具备足够的竞争力。在小学阶段，学校特别注重发展学生的数字与文字能力，使学生具备优良的阅读与逻辑思维基础。学生还需要学习熟练使用新的计算机科技及技能，并发展出较高的批判与创造思维能力。初中阶段所有学生都被要求设立自己的目标并在老师的帮助鼓励下实现自己的目标。在每一学期结束时，每一位学生都将与辅导员面谈，回顾过去所设立的目标是否实现，并一同讨论设立新的目标。在 10 年级显示出较高学术能力的学生，将有机会学习剑桥国际高中考试文凭的数学与科学科目，并在年底参加相应的考试。所有 11-13 年级的学生都将学习剑桥国际高中考试文凭的课程。学术及英语水平尚未达到基本入学要求的国际学生，帕奈尔学校精心安排了为期 2-3 学期的国际准备课程，通过对学生的英语能力及部分专业课程的系统培训，使他们能克服过渡期所经历的不适应，顺利地进入主流课程的学习。

帕奈尔学校的主要设施：

帕奈尔学校的主教学大楼与 2007 年正式建成投入使用，占地 1 万平方米，是一座建筑风格别致的、多功能、现代化的教学大楼。教学大楼内拥有专业化高标准的设施，包括一个可同时容纳 350 人伸缩看台的现代化体育馆，大型图书馆和餐厅、先进的艺术、戏剧、科技和计算机专用教室，以及网络化的教室和实验室。学校的餐厅为学生提供多种健康可口的食物。

帕奈尔学校的学生可使用校园周边各种体育运动设施，包括帕奈尔网球俱乐部、

奥林匹克游泳馆、以及 Domain 公园的球类活动场所。学校为学生提供多种体育运动项目，包括篮球、板球、越野跑、水球、足球、无板篮球和网球。

帕奈尔学校课程：

帕奈尔学校提供小学（1-6 年级），初中（7-10 年级）和高中（11-13 年级）的课程。

帕奈尔新西兰国际中学准备课程（International College）是结合英语培训及一个或多个专业课程的中学课程，其目的是帮助国际学生提高并掌握能在全日制新西兰中学阶段学习所必备的英语能力。该课程既能帮助学生循序渐进地提高英文能力，又可以逐步与主流课程的学习相融合，是一个专门针对国际学生的高质量课程。在国际中学准备课程中，学生每周的课表通常会包括：英语 18-20 小时；数学 5 小时；体育 1.5 小时。

帕奈尔学校奥克兰大学/奥克兰理工大学直通车：

新西兰帕奈尔学校（ACG Parnell College）是下属于新西兰学术教育集团的学校，学术教育集团是新西兰奥克兰大学和奥克兰理工大学的预科课程独家指定学校。在帕奈尔学校就读的学生可以在完成 Yr12（等同于中国高二）的课程后升入奥克兰大学或者奥克兰理工大学的预科，合格完成预科课程就能保证进入奥克兰大学或者奥克兰理工大学。

雅芳黛尔学校 (Avondale College)

学校简介：

雅芳黛尔学校 ([Avondale College](#)) 位于奥克兰，是一所大型的实行男女同校制的全日制学校，为所有学生提供优质的教育。学校有来自 61 个国家的 2600 名学生。学校占地 14 公顷，精心呵护的公园式校园包括花园、草坪、7 个体育场、一块多功能运动场，体育馆内设有两个标准的体操房（一个可容纳 1000 人），一个体操馆，举重室。高科技的图书馆和信息中心都配有 CD ROM 和网络连接、游泳池、容纳 400 人的露天剧场，电视录象设备和顶级的住处技术设备，包括两个可以和 400 台电脑连网的平台。学校的艺术中心，包括 900 个座位的剧场、3 个戏剧室，学校的音乐学院拥有专业的音响录音设备，一些实践工作室和音乐技术房。

雅芳黛尔学校取得了许多学术成绩，包括：在过去的五年，4 次得到新西兰最高学术奖，在 7 年级学生大学入学考试中，本学校在新西兰排名 11 位，在本地区的学生考试中通过率最高。亚芳代尔学校为奥克兰西部地区最具学术成果的学校。学校为在学业水平超群的学生提供专门为拓展才能而设置的“高级课程”。

特色优势：

1. 在过去的五年，4 次得到新西兰最高学术奖
2. 在学生大学入学考试中，学校在新西兰排名 11 位
3. 在新西兰地区学生考试通过率最高
4. 是奥克兰西部地区最具学术成果的学校
5. 学校为在学业水平超群的学生提供专用设门为拓展才能而设置的“高级课程”
6. 有丰富的国际学生招生经验，申请处理时间一周左右

地理位置：

学校坐落在新西兰的“白帆之城”，奥克兰西区的中心.该区总人口约 50 万，学校靠近国际机场和许多海滩。这里气候温和，有温暖的夏季和凉爽的冬季。

学校设施：

Avondale College 的设施包括：七个运动场、一个游泳池和一个新建的综合运动场，面积达 4.24 公顷。

课程设置：

Forms3—7 的助学金考试 (Bursary) 课程包括：会计学、实用艺术、艺术史、生物学、化学、古典文学、经济学、英语、法语、地理、毛利语、历史、资讯技术、微积分、统计学、音乐、体育和西班牙语。

Form6 除以上课程之外还包括：计算机、舞蹈、戏剧、电子学、家政学、园艺学、新闻学、实验室技术、法律、大众传播学、摄影、技术制图、木器设计工艺和金属设计工艺。

蒙特艾伯特中学 (Mt Albert Grammar School)

学校概况：

蒙特艾伯特中学 (Mount Albert Grammar School) 是一所国立男女混合中学，校园十分宽敞，坐落在[奥克兰](#)市中心，驱车去奥克兰机场只需要 20 分钟。学校建于 1922 年，拥有特殊的精神面貌，自豪感与传统观念。学校特别注重创造一个友爱互助的学习环境，促使学生取得优异的学习成绩。在校生达 2300 人。

学校优势及特色：

蒙特艾伯特于 1922 年建立时是一所公立男子中学，一直保持着良好的校风，并有着自豪的传统，其卓越的教育体系也得到了国际 ISO9001 标准认证。

该校有着关爱并积极帮助学生的气氛，提倡创造最佳学习成绩，并致力于为该校每位学生提供充分的机会，以最大程度开发他们的潜力。

该校本着多种文化风格热烈欢迎国际留学生，并且已经有了 40 多年的经验。据有关资料显示，该校有 100 多名留学生，分别来自中国，日本，韩国，泰国，越南，俄罗斯，印度尼西亚，马来西亚，中国香港，中国台湾，保加利亚，孟加拉和美拉尼西亚。

课程设置：

学校为参加 FORM3-7 学习的留学生安排了一整套学术上，文化上和个人发展上的课程。来自非英语国家的学生，可以先参加完整的英语过渡课或英语辅导课的补习班。学生可参加中学学习证书，FORM6 证书和获取大学助学金资格的一整套课程学习。该校大部分学生可升入大学或高等理工学院。

课程：会计，农业，艺术史，艺术设计，生物，化学，计算机，戏剧，经济学，英语，结构学，技术，地理，历史，家庭经济，日语，法学，数学，应用数学，微积分，统计学，音乐，物理，体育，科学，德语，拉丁语，汉语，法语，园艺，新闻学等。

奥克兰文法学校 (Auckland Grammar School)

学校简介：

奥克兰文法学校(英文：Auckland Grammar School)，中文又名“奥克兰文理学校”、“奥克兰文理中学”。是新西兰有着 140 年历史的公立男子中学。招收九年级至十三年级的学生。2008 年学校有 2483 名学生，其中包括部分寄宿位于学校附近的蒂布斯宿舍(英文：Tibbs House)的校区外寄宿学生，使得奥克兰文理学校成为新西兰最大的学校之一。奥克兰文法学校是公认为全新西兰最好的中学之一，学生历年学术成绩均在全国所有中学排名上名列前茅，同时每年在体育方面也获奖无数。学校秉持严谨的学术教育与健全学业竞争的理念，提倡精英制教学及学生全能发展，理念输送大批优秀毕业生到牛津、剑桥及美国常青藤联盟等世界顶尖大学。

奥克兰文法学校以其知名度及声誉，在历史上一直是为以学业表现及综合能力来考核而录取学生的精英制中学(selective school)。自上世纪六十年代，政府开始实施校区制后，所有在奥克兰文法学校校区范围内的适龄学生都能就近入学。这样也就导致了该校区的房价急速上升。奥克兰文法学校的校区俗称“全校网” “Grammar Zone”比周边不是“全校网”的区域的相同质量的房子的房价贵 16 到 20 万新西兰元 (80-100 万人民币) 左右。学校领导层对政府所采用的学区制一直颇有争议，学校认为学区制导致区内房价的飙升以及阻止了一大部分中产及以下家庭家庭来源的优秀学生就读奥克兰文法学校。奥克兰文法学校也接受一部分国际学生，目前学校有大概 80 – 90 名国际学生，占学生总人数的 3%左右。国际学生的学费在 2010 年为 2 万新西兰元，为新西兰公立中学国际学生收费之最高。

学校荣誉：

多年来，学校培养了一大批优秀人才，比如：

- * 25 位罗德奖学金学者 (Rhodes Scholars)：罗德奖学金是世界上最难申请的奖学金之一，2009 年全球录取率仅为万分之一。获取该奖学金的学者都被送往牛津大学就读。

- * 14 位 Girdlers 学者 (Girdlers Scholars)：获该奖学金的学者被送往剑桥大学就读。

- * 7 位英国皇家学会会员 (Fellows of the Royal Society of London)：奥克兰文法学校是培养最多英国皇家学会会员的英国以外的唯一一所学校。

- * 1 位菲尔兹奖获得者 (Fields Medal)：菲尔兹奖被视为数学界的诺贝尔奖。

Vaughan Jones 教授在 1990 年获得该奖。

多年来，奥克兰文法学校培养了大批社会精英，校友目前遍布纽澳政坛、工商业界。至今为止，奥克兰文法学校共培养了超过 47 名退役及现任的橄榄球全黑队(All Black)队员，为新西兰各校之首。